

フルーツアイスメーカー DIFI-14GR/DIFI-14OR

取扱説明書

このたびは、当社製品をお買い上げいただきまして、誠にありがとうございます。正しくご使用いただくために必ずこの取扱説明書をよくお読みください。なお、お読みになられたあともいつでも見られるように大切に保存してください。

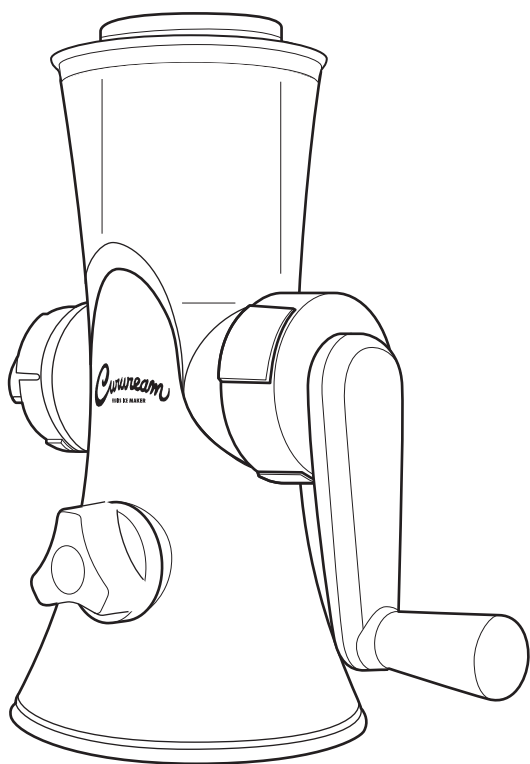

も く じ

安全上のご注意P1～P2
各部の名称とはたらきP2
正しい使いかたP3～P5
お手入れと保存P6
修理・サービスを依頼する前に裏表紙



仕 様

品名	フルーツアイスメーカー
品番	DIFI-14GR/ DIFI-14OR
材質	ベース・ハンドル：ABS 樹脂 フルーツカップ：AS 樹脂
外形寸法	約幅 250 × 奥行き 135 × 高さ 265mm



● 仕様等は改善・改良のため、予告なく変更することがあります。

安全上のご注意



- ご使用になる前に、この「安全上のご注意」をよくお読みのうえ、正しくお使いください。
- ここに示した注意事項は安全に関する重大な内容を記載していますので、必ず守ってください。
- お読みになったあとは、お使いになる方がいつでも見られるところに、必ず保存してください。

 警告	誤った取り扱いをすると、人が死亡または重傷を負う可能性が想定される内容を示します。
 注意	誤った取り扱いをすると、人が傷害を負う可能性および物的損害の発生が想定される内容を示します。 (物的損害とは、家屋・家財・家畜・ペット等にかかわる拡大損害を示します。)



図記号の意味と例

	⊘は、「してはいけないこと」を意味しています。具体的な禁止内容は、⊘の中や近くに絵や文章で示しています。(左図の場合は、「分解禁止」を示します。)
	❗は「必ずすること」を意味しています。具体的な強制内容は、❗の中や近くに文章で示しています。(左図の場合は、指示「危険回避のために必ずすること」を示します。)



警告

 禁止	子供だけで使わせたり、幼児の手の届くところでは使わない。 けがの原因になります。	 分解禁止	分解しない。また、修理技術者以外の人は修理しない。 故障・けがの原因になります。修理は販売店またはドウシシャお客様相談室(裏表紙参照)にご相談ください。		
	本体のすき間にピンや針金などの金属物等、異物を入れない。 故障・けがの原因になります。	 水ぬれ禁止	水につけたり、水をかけたりしてぬらさない。 ハンドルやベース部分を水につけたりすると、故障の原因になります。		

注意

 禁止	フルーツカップに、食品以外のものを入れない。 故障・けがの原因になります。	 禁止	業務用として使用しない。 故障の原因になることがあります。	 禁止	40℃以上の熱湯をかけない。食器洗い乾燥機を使用しない。 変形・故障の原因になることがあります。
	ベースを引きずらない。 床が傷つく原因になることがあります。		ベースの吸盤で固定できないところで使用しない。 けがの原因になることがあります。		次のようなところでは使わない。 ●レンジなど炎の近く ●引火性のガスがあるところ ●雨や水しぶきがかかるところ 変色・変形の原因になることがあります。
	不安定な場所で使わない。 けが・故障の原因になることがあります。		変形や破損が見つかったとき、異音が生じるときは、使用しない。 けがの原因になることがあります。		お手入れの際は住宅用洗剤・シンナー・ベンジン・アルコール・磨き粉などを使わない。 変色・変形の原因になります。

⚠ 注意

 指示	組み立てるとき、使用するとき 指などはさまないようにする。 けがの原因になることがあります。	 指示	ハンドルがまわらないときに、無理 に回さないようにする。 故障の原因になることがあります。	
--	--	---	---	--

各部の名称とはたらき

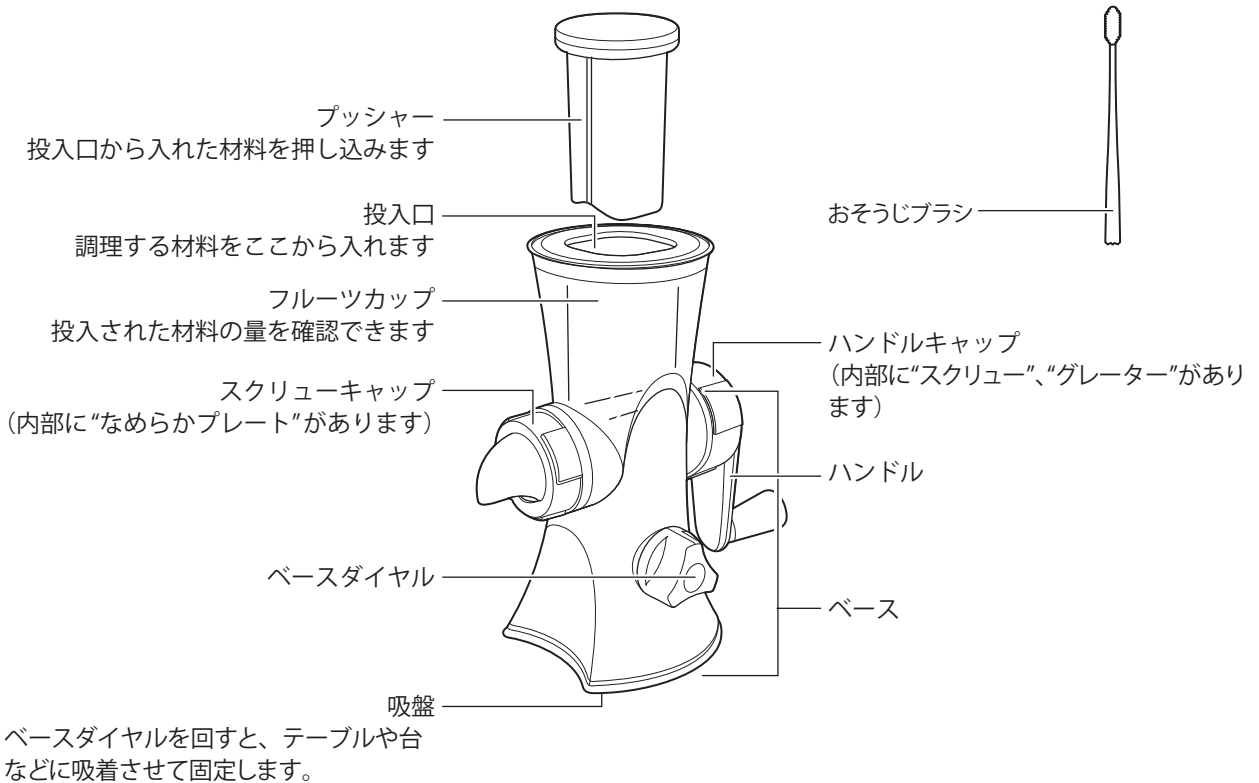

梱包部品一覧

お買い上げ後、同梱の部品を確認してください。

本体	1 個	スクリューキャップ	1 個
ベース	1 個	なめらかプレート	1 個
ハンドル	1 個		
フルーツカップ	1 個	取扱説明書	1 冊
プッシャー	1 個	レシピ	1 冊
スクリュー	1 個	おそうじブラシ	1 本
グレーター	1 個		

正しい使いかた

材料の準備

1. フルーツアイスに使用する材料を準備します

調理できる材料

冷凍したくだもの全般。

- ・バナナを入れるとよりアイスクリームに近く、少ないとシャーベットに近いできあがりになります。

※バナナは調理物を適量で押し出す役割もあります。バナナを入れないときは、上手に調理できないことがあります。

調理できない材料

- ・クルミやアーモンドなどのナッツ類
- ・レーズンなどのドライフルーツ
- ・氷

2. フルーツアイスの材料の下ごしらえをします

くだものの皮をむいて、皮やタネをとり、フルーツカップの投入口に入るように（約4cm角程度）カットしてから、冷凍容器袋や冷凍用容器に入れて前日のうちに冷凍しておいてください。

※完全に冷凍できていない食材を使用すると、水っぽくなり、フルーツアイスをうまく作ることができません。

本体の組み立て

（初めて使用するときや使用間隔があったときは）ひととおりお手入れをして、十分乾燥させてから組み立てを始めます「お手入れと保存」（→6ページ）を参考にお手入れを行なってください。

1. ベースを、底面の吸盤が吸着する水平な安定したテーブルや台にのせてください

吸盤または取り付ける台が汚れていると吸着しませんので、どちらもしっかりと汚れなどを拭き取っておいてください。

※木目など凸凹加工があるテーブルでは十分に固定させることができません。

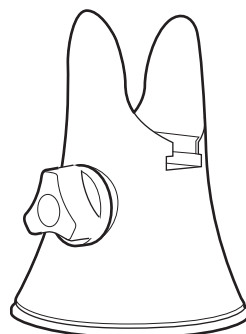

ベース



吸盤

吸盤は吸着させるために十分にきれいにしておきます

2. フルーツカップになめらかプレートをはめこみ、スクリューキャップを取り付けます

- なめらかプレートをフルーツカップの形状に合わせて取り付けます①。
- その上からスクリューキャップのフルーツカップにはめ込み②、スクリューキャップの▶が、フルーツカップの◀に合うように回転させてロックします (▶◀) ③。

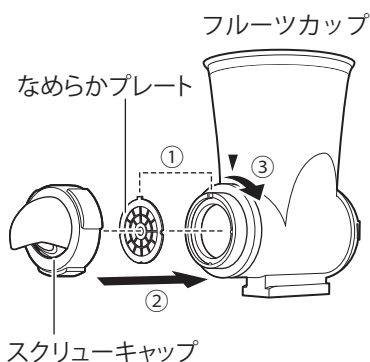

3. グレーターの中にスクリューを入れ、フルーツカップに（手順2の反対側から）そのまま取り付けます

- グレーターは金属部分を直接さわると危険ですので、樹脂部分を持ってください。
- スクリューは、六角形の軸がグレーターの樹脂部分の穴から出るようにします。
 - そのままフルーツカップの開口部（スクリューキャップの反対側）に取り付けます。

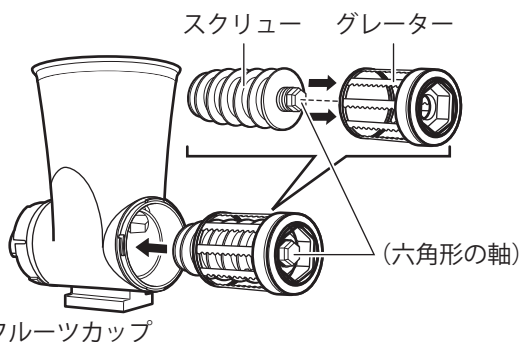

注意 グレーターの金属部分に十分注意する。

4. フルーツカップの内側（グレーター）とハンドルの内側の形状を確認してハンドルを取り付けます

ハンドルのまわりを時計まわりに回転（▲の方向に回転）させて、しっかりと取り付けてください。

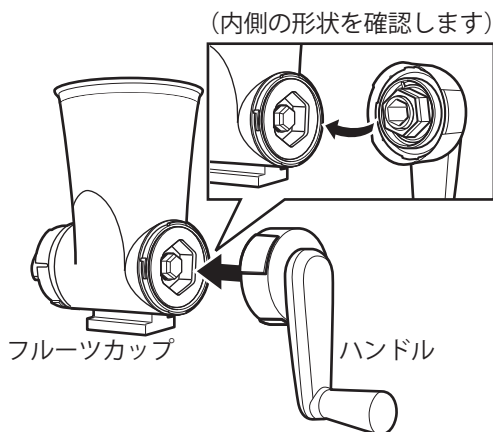

5. ベースを安定した平らな台に置き、フルーツカップをベースに取り付けます

吸盤が吸着しやすい平らなテーブルなどを選んでください。
ベースダイヤルが◻（アンロック状態）になっていることを確認し、ベースダイヤルに向かって右側からスライドさせて取り付けます。

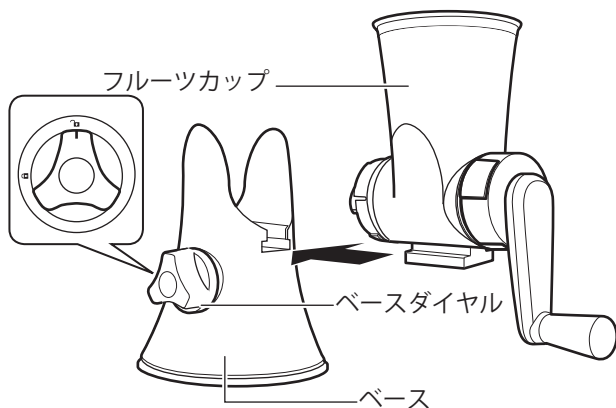

正しい使いかた (つづき)

6. ベースダイヤルを回してフルーツカップとベースを固定します

ベースダイヤルを左に（反時計方向に）回して
🔒（ロック状態）にします。

- 🔒（ロック状態）にすると、フルーツカップをベースに固定し、ベースの底部をテーブルや台に吸着・固定されます。

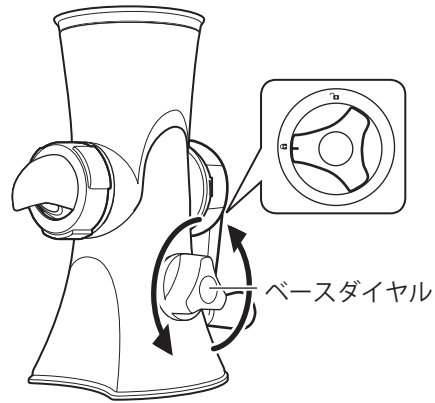

調理のしかた

1. 冷凍しておいた材料を冷凍庫から出し、10～15分程度*室温に置いた上で投入口から7分目まで入れます

くだものまわりが少し溶けるくらいまで自然解凍させることで、クリーミーな仕上がりになります。

*室温に置く時間は、材料や大きさによって調整してください。



2. スクリューキャップ側に調理物を受け取る容器を準備します

3. 投入口の上からプッシャーを入れて軽く押し、ハンドルを回します

くだものがひっかかって、ハンドルが回らなくなったときは、無理に回さず、一度逆方向に回してから、再度試してみてください。

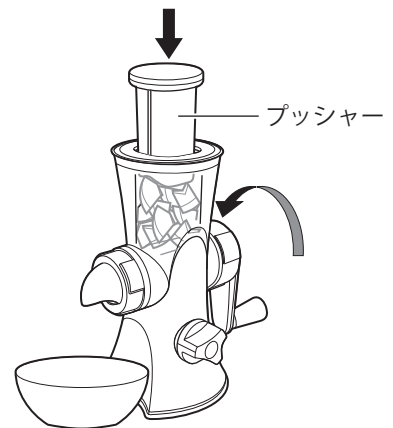

お手入れと保存

お願い

- ・シンナー、ベンジン、アルコール、磨き粉などは絶対に使わないでください。変色、変形の原因になります。
- ・40℃以上の熱湯をかけないでください。
- ・食器洗い乾燥機を使用しないでください。



お手入れのしかた

1. 投入口からプッシャーを取り出します
2. ベースダイヤルを時計回りに回し、 (アンロック状態) にしてベースからフルーツカップをはずします
3. スクリューキャップを反時計回りに回してフルーツカップからはずします
4. ハンドルキャップを反時計回りに回してはずします

なめらかプレートもフルーツカップからはずしてください。

フルーツカップを傾けてグレーターとスクリューを取りはずします。

- ・急に傾けるとグレーターとスクリューが勢よく出てきてしまうので、ゆっくりと傾けてください。
- ・グレーターで手を切らないよう刃の部分には直接触れず、樹脂部分を持って行ってください。

5. プッシャー・スクリューキャップ・なめらかプレート・グレーター・スクリュー・フルーツカップをお手持ちのスポンジや付属のおそうじブラシを使って、中性洗剤を薄めた水でていねいに洗ってください

- ・グレーターを洗う際は手を切らないよう刃の部分には直接触れず、樹脂部分を持って行ってください。
- ・汚れが残っているとカビが発生する恐れがあります。
- ・完全に乾いた状態で保存してください。水が残っているとカビやサビが発生する恐れがあります。

ベースとハンドルは洗えません

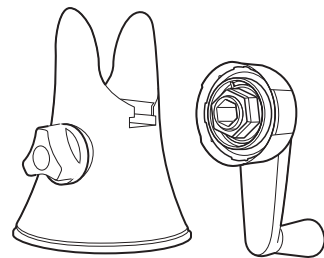

ベース ハンドル

ベースとハンドルの汚れは、ぬるま湯か台所用洗剤に浸して、かたくしぼった柔らかい布でふきとり、さらに乾いた布でやさしくからぶきをしてください。(樹脂部分は強くこすらないでください。傷つきの原因となる場合があります。)

お手入れと保存（つづき）

6. ハンドル・ベースを布でふいて乾燥させます

- ・汚れが気になるときは中性洗剤を含ませかたく絞った布でふき取ってください。

保存のしかた

- ・お手入れのあと、完全に乾燥させて保存します。
- ・ポリ袋などをかぶせ、お買い上げの商品が入っていた箱に入れて、湿気のない場所に保存してください。

修理・サービスを依頼する前に

「故障かな？」と思ったときには次の点をお調べください。

症状	主な原因	処置
ハンドルが回らない	・材料がなめらかプレートに詰まっていますか	ナッツ類や粘り気のあるレーズンなど使用しないでください
	・材料がかたすぎませんか	調理する10～5分前に材料を冷凍庫から取り出し、自然解凍で適度にくだものまわりが少し溶けるくらいまでに解凍してから調理してください
スクリュエーやグレーターが空回りする	・ハンドルはきちんと取り付けられていますか	ハンドルをきちんととりつけてください
調理物が出てくる量が少ない	・材料が少なくありませんか	投入する材料を増やしてください
調理中異音がする	・ハンドルなどきちんと取り付けられていますか	取り付けなおしてください
	・グレーターが変形していませんか	グレーターの形状に異常がみられたときは、すみやかにドウシシャお客様相談室にご相談ください
吸盤が外れてしまう	・長時間テーブルなどの台に吸盤を吸着させたままでないですか	もう一度ダイヤルをアンロックに戻し、ロックしなおしてください

株式会社ドウシシャ

(東京本社) 〒108-8573 東京都港区高輪2-21-46 (大阪本社) 〒542-8525 大阪市中央区東心斎橋1-5-5

故障・修理についての相談は ⇒ お客様相談室【受付時間】9:00～17:00 (祝日以外の月～金) www.doshisha.co.jp
〒556-0023 大阪市浪速区稲荷1-6-25 ☎ 0120-104-481

※商品名、品番をご確認の上、お電話をいただきますようお願い致します。※お電話をいただいた際にお話いただく情報は、お客様へのアフターサービスにおいて利用させていただきますので、ご了承ください。